

FI-Schalter Typ A sind nicht für den Betrieb Frequenzumrichter gesteuerter Betriebsmittel geeignet!

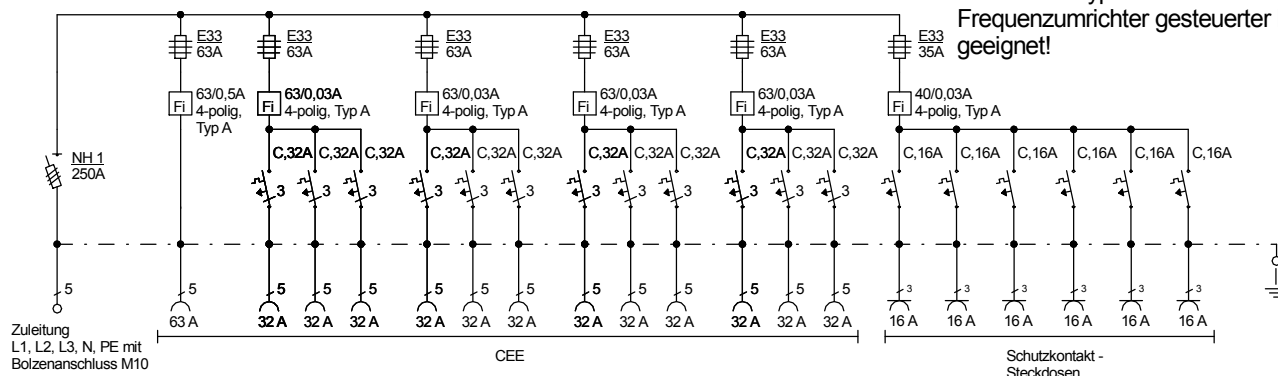

Typ:  
VEVC 250/0-12-1-6, Best.Nr. 4620

gezeichnet am/von  
22.12.2015 / Uffinger

Artikelgruppe:  
Containerverteiler nach EN 61439-4

Leistung:  
173 kVA

