

FI-Schalter Typ A sind nicht für den Betrieb Frequenzumrichter gesteuerter Betriebsmittel geeignet!

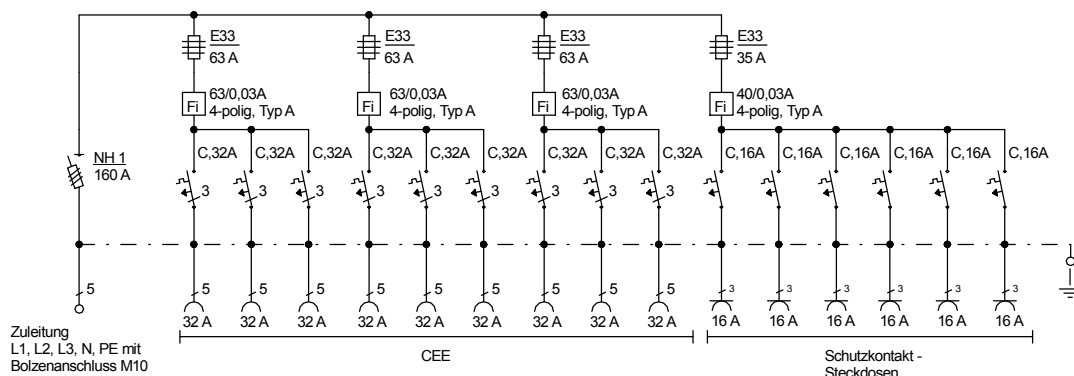

Typ:
VEVC 160/09-6 / Best.Nr. 4616

gezeichnet am/von
23.11.2015 / Uffinger

Artikelgruppe:
Containerverteiler nach EN 61439-4

Leistung:
111 kVA

